

WX 1203
STEREO AUDIO MIXER

WX 0803
STEREO AUDIO MIXER

Acreditamos que você esteja ansioso para utilizar seu novo misturador Staner. Porém para que você possa obter o máximo de rendimento deste produto, aconselhamos ler atentamente este manual. Para se conseguir uma ótima performance nos resultados, os controles de volume dos canais e dos masters devem estar posicionados próximos a indicação 0 (zero) da escala ao lado daqueles controles. Sempre reduza o controle de volume dos masters antes de realizar qualquer conexão de entrada ou saída em seu misturador.

Quando for desligar seus equipamentos de áudio,
desligue seu(s) amplificador(es) primeiro.
Quando for ligar, *ligue seu(s) amplificador(es) por último.*

1.- APRESENTAÇÃO

1.1 - CANAL INDIVIDUAL

Conexões e Controles

1 MIC

Entrada balanceada destinada à conexão de microfones ou qualquer outro tipo de sinal de baixo nível e baixa impedância.

Nota 1: No modelo **WX 12-03** (canais de 1 a 6) e no modelo **WX 08-03** (canais 1 e 4) possuem conexão tipo **XLR (Cannon)**.



Figura A: Conectores XLR

2 LINE

Entrada destinada a receber sinais de alta impedância provenientes de outros equipamentos como teclados, amplificador para instrumentos, CD-player, etc.

Observação: As entradas MIC e LINE podem receber sinais balanceados ou não balanceados. Para se utilizar sinais balanceados em entradas **P10** deve-se utilizar pino **P10 (TRS)** estéreo e cabo blindado estéreo.

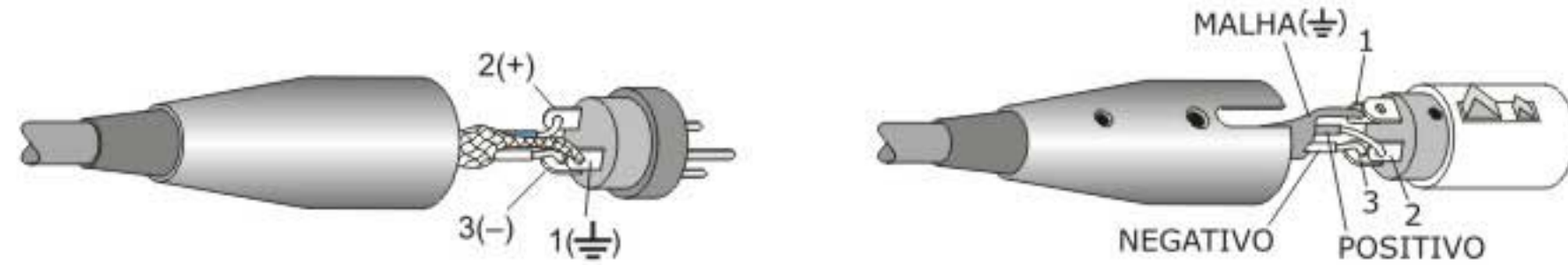

Figura B: Pino 1/4" TRS

3 HIGH

Através deste controle é possível alterar o ganho das frequências altas do sinal de áudio. O extremo superior desta faixa encontra-se na frequência de 12kHz. Neste ponto é possível reforçar ou atenuar o sinal em até 15dB.

4 MID

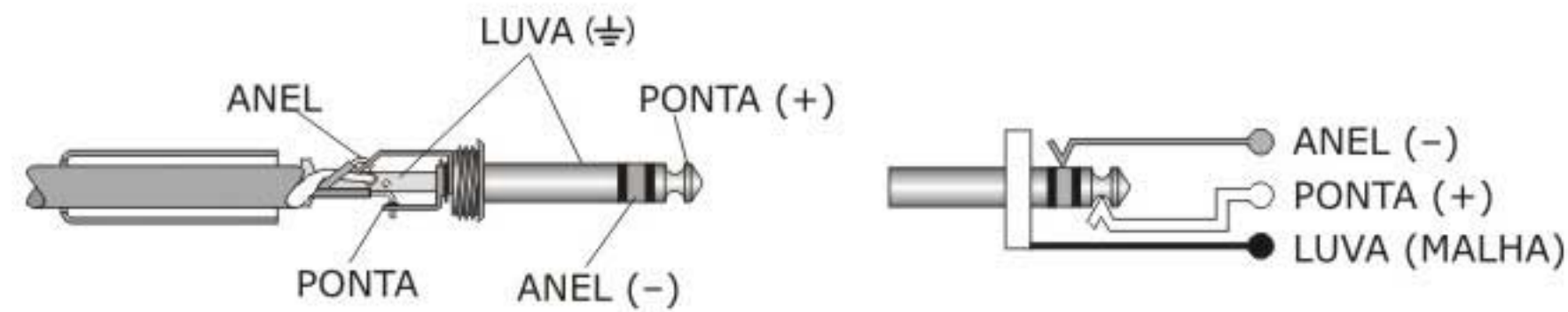
Permite alterar o ganho das frequências médias do sinal de áudio. O ponto central desta faixa encontra-se na frequência de 2,7kHz. Neste ponto é possível reforçar ou atenuar o sinal em até 13dB.

5 LOW

Através deste controle é possível alterar o ganho das frequências baixas do sinal de áudio. O extremo inferior desta faixa encontra-se na frequência de 80Hz. Neste ponto é possível reforçar ou atenuar o sinal em até 15dB.

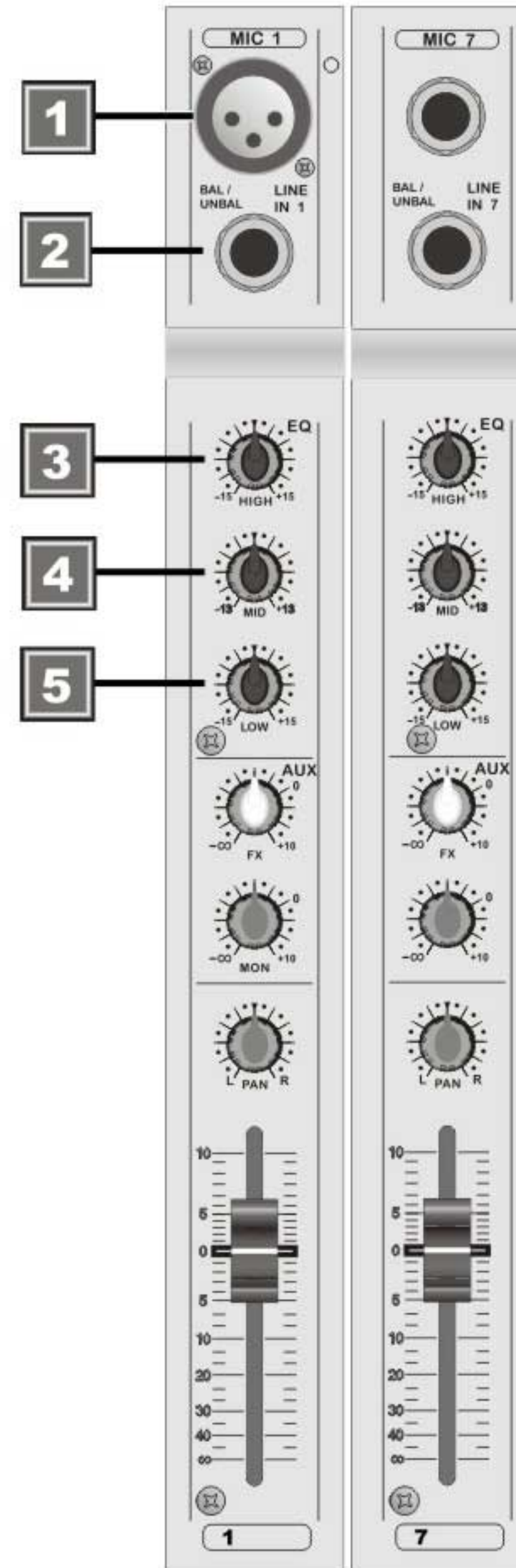

4.2 - ESPECIFICAÇÕES FÍSICAS

4.2.1 - Peso aproximado (sem embalagem): WX 1203 : 4,4 kg

WX 0803 : 4,1 kg

4.2.2 - Dimensões em milímetros: (Válida p/ ambos os modelos)

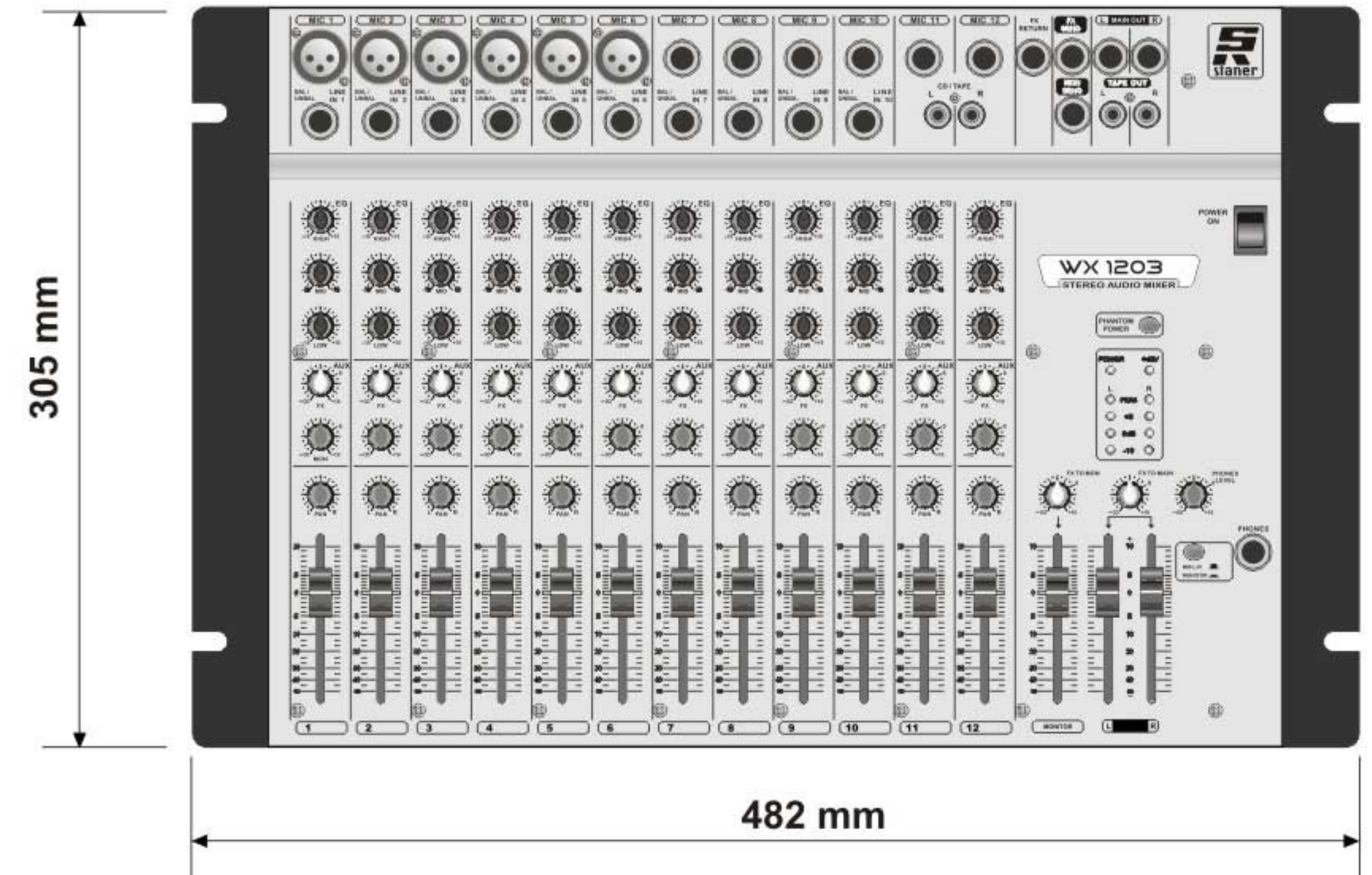

Nota: As informações contidas neste manual estão sujeitas a modificações sem aviso prévio.

4.- CARACTERÍSTICAS TÉCNICAS

4.1- ESPECIFICAÇÕES ELETRO-ELETRÔNICAS

Distorção Harmônica Total:	0,04%; 15Hz à 20KHz
Resposta em Frequência:	±1dB 5Hz - 50KHz a 40dB de ganho (Mic)
Crosstalk:	-100dB; 10kHz (em relação ao canal adjacente)
Hum/Noise:	-81dBu, ruído de saída residual (master L , R e Mon.)
	-74dBu, master todo aberto e canais fechados*
	-72dBu, master e um dos canais na posição nominal *
	-60dBu, master e um dos canais na posição nominal **
Equalização:	LOW ±15dB (80Hz)
	MID ±13dB (2.7kHz)
	HIGH ±15dB (12kHz)
Consumo máximo:	10 Watts
Alimentação	127/220Volts AC

*: Equalização plana

**: Equalização com agudo aberto

Especificações de Entrada				
	Impedância	Sens. Nominal	Sens. Máxima	Nível Máximo
MIC	1k2 Bal	-36 dBu / 12,3 mV	-51 dBu / 2,2 mV	-10 dBu / 245 mV
LINE	24k Bal	-11dBu / 220 mV	-26 dBu / 39 mV	+14 dBu / 3,9 V
EFX	20 k Bal	-10 dBv / 316 mV	-20 dBv / 100 mV	+21 dBu / 8,7 V

Especificações de Saída			
	Impedância	Nível Nominal	Nível Máximo
Master / Monitor	100 Ω	+4 dBu / 1,23 V	+21 dBu / 8,7 V
EFX	100 Ω	0dBu / 775 mV	+21 dBu / 8,7 V
Phones	15 Ω	58 + 58 mW	150 + 150 mW

Acessórios:

1.- APRESENTAÇÃO

1.1 - CANAL INDIVIDUAL

Conexões e Controles (Continuação)

6 CD / MD

Entrada destinada a receber sinais de alta impedância provenientes de outros equipamentos como , CD-players, MD, teclado, etc.

Obs: esta entrada está disponível apenas no modelo WX1203

7 EFX

Permite ajustar o nível de sinal que é enviado à saída EFX SEND, saída esta que deve ser conectada à entrada de um processador de efeitos. Os controles de equalização e volume do canal atuam no sinal enviado através deste controle.

8 MON

Este controle permite criar uma mixagem separada do sinal do canal para ser enviado à saída MON OUT (retorno de palco). Os controles de equalização atuam diretamente sobre este controle.

9 PAN

Este controle direciona o sinal do canal para o master L ou R em níveis diferentes. Quando mantido na posição central, o sinal será enviado em níveis iguais para ambos os masters.

10 FADER (VOLUME)

Através deste controle determina-se o nível de sinal do canal que é enviado aos masters.

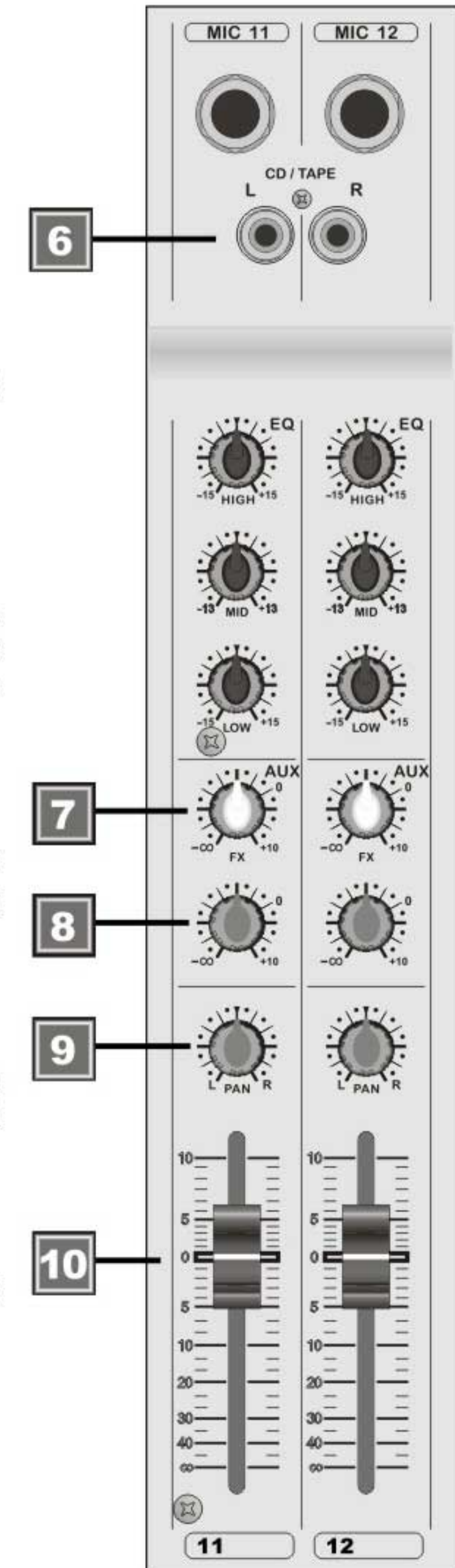

4.- CARACTERÍSTICAS TÉCNICAS

4.1- ESPECIFICAÇÕES ELETRO-ELETRÔNICAS

Distorção Harmônica Total:	0,04%; 15Hz à 20KHz
Resposta em Frequência:	±1dB 5Hz - 50KHz a 40dB de ganho (Mic)
Crosstalk:	-100dB; 10kHz (em relação ao canal adjacente)
Hum/Noise:	-81dBu, ruído de saída residual (master L , R e Mon.)
	-74dBu, master todo aberto e canais fechados*
	-72dBu, master e um dos canais na posição nominal *
	-60dBu, master e um dos canais na posição nominal **
Equalização:	LOW ±15dB (80Hz)
	MID ±13dB (2.7kHz)
	HIGH ±15dB (12kHz)
Consumo máximo:	10 Watts
Alimentação	127/220Volts AC

*: Equalização plana

**: Equalização com agudo aberto

Especificações de Entrada				
	Impedância	Sens. Nominal	Sens. Máxima	Nível Máximo
MIC	1k2 Bal	-36 dBu / 12,3 mV	-51 dBu / 2,2 mV	-10 dBu / 245 mV
LINE	24k Bal	-11dBu / 220 mV	-26 dBu / 39 mV	+14 dBu / 3,9 V
EFX	20 k Bal	-10 dBv / 316 mV	-20 dBv / 100 mV	+21 dBu / 8,7 V

Especificações de Saída			
	Impedância	Nível Nominal	Nível Máximo
Master / Monitor	100 Ω	+4 dBu / 1,23 V	+21 dBu / 8,7 V
EFX	100 Ω	0dBu / 775 mV	+21 dBu / 8,7 V
Phones	15 Ω	58 + 58 mW	150 + 150 mW

1.- APRESENTAÇÃO

1.1 - CANAL INDIVIDUAL

Conexões e Controles (Continuação)

6 CD / MD

Entrada destinada a receber sinais de alta impedância provenientes de outros equipamentos como , CD-players, MD, teclado, etc.

Obs: esta entrada está disponível apenas no modelo WX1203

7 EFX

Permite ajustar o nível de sinal que é enviado à saída EFX SEND, saída esta que deve ser conectada à entrada de um processador de efeitos. Os controles de equalização e volume do canal atuam no sinal enviado através deste controle.

8 MON

Este controle permite criar uma mixagem separada do sinal do canal para ser enviado à saída MON OUT (retorno de palco). Os controles de equalização atuam diretamente sobre este controle.

9 PAN

Este controle direciona o sinal do canal para o master L ou R em níveis diferentes. Quando mantido na posição central, o sinal será enviado em níveis iguais para ambos os masters.

10 FADER (VOLUME)

Através deste controle determina-se o nível de sinal do canal que é enviado aos masters.

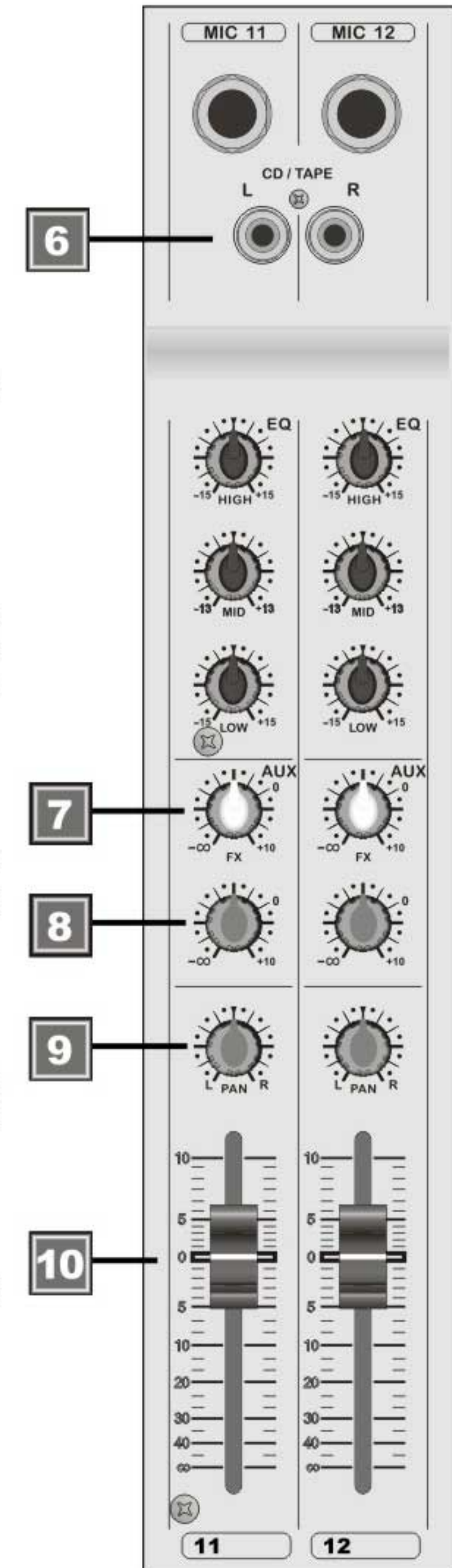

1.2 - MASTER

Conexões e Controles

11 MAIN OUT

Estas saídas L e R, contém a soma (mixagem) dos sinais provenientes dos canais individuais.

12 TAPE OUT

Através destas saídas é possível realizar gravações dos sinais mixados. O sinal presente nestas saídas é o mesmo sinal das saídas MASTER OUT.

13 PHANTOM POWER

Pressionando esta chave, ativa-se a alimentação de +48V disponível para as entradas de MIC. Ela só deve ser acionada quando se conectar microfones do tipo condensador, que queiram tal alimentação.

Esta alimentação está disponível apenas para os canais com conectores XLR. Quando pressionado o LED +48V acende-se.

14 VU

Estes LED's indicam a amplitude do sinal entregue nas saídas MASTERS. Os melhores resultados de relação sinal / ruído são obtidos quando o LED amarelo está próximo do máximo brilho. Quando o LED vermelho acende indica que o sinal está no limiar da distorção.

15 FX TO MAIN

Através deste controle ajusta-se o nível de sinal proveniente da entrada EFX RETURN sobre os masters (L/R).

16 FADER (VOLUME)

Através deste controle determina-se o nível de sinal do master (L ou R) que é enviado as saídas masters.

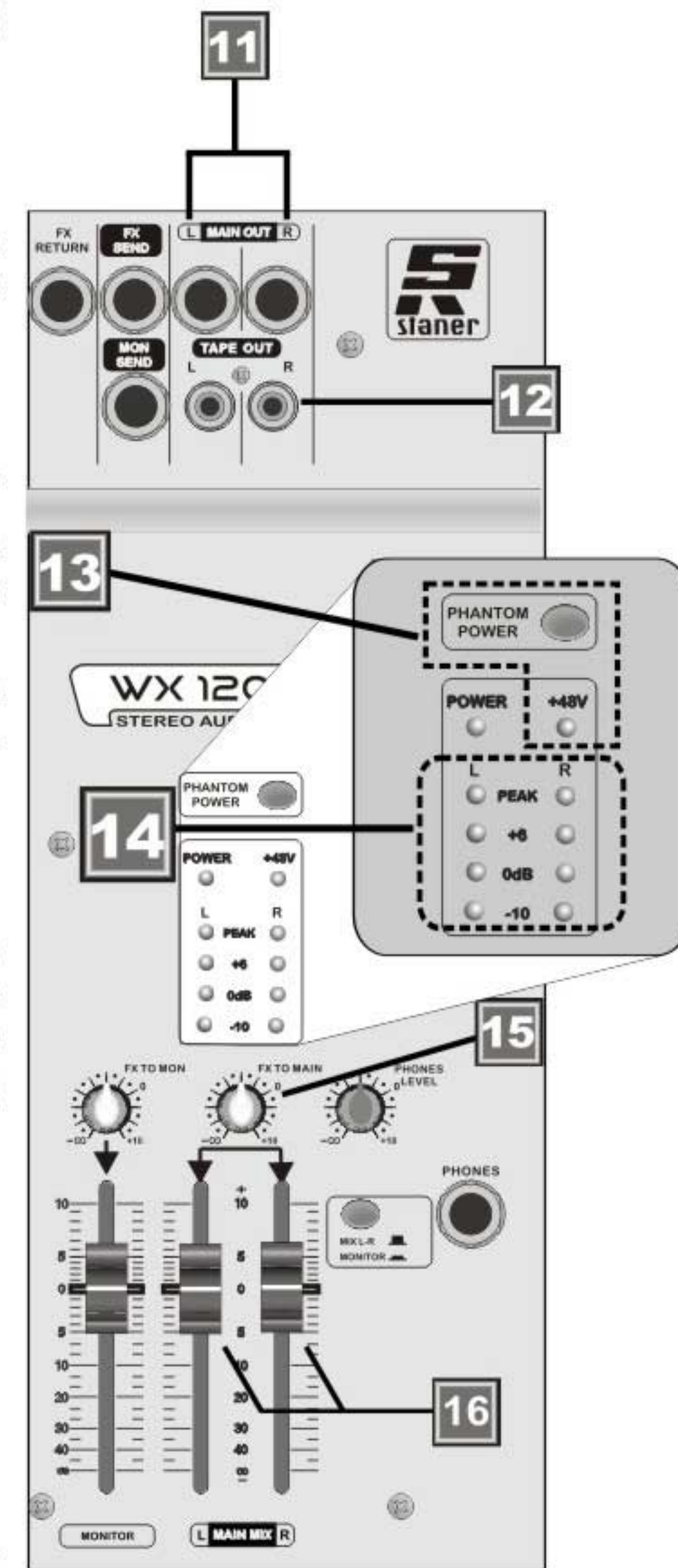

3.2 - EXEMPLO 2

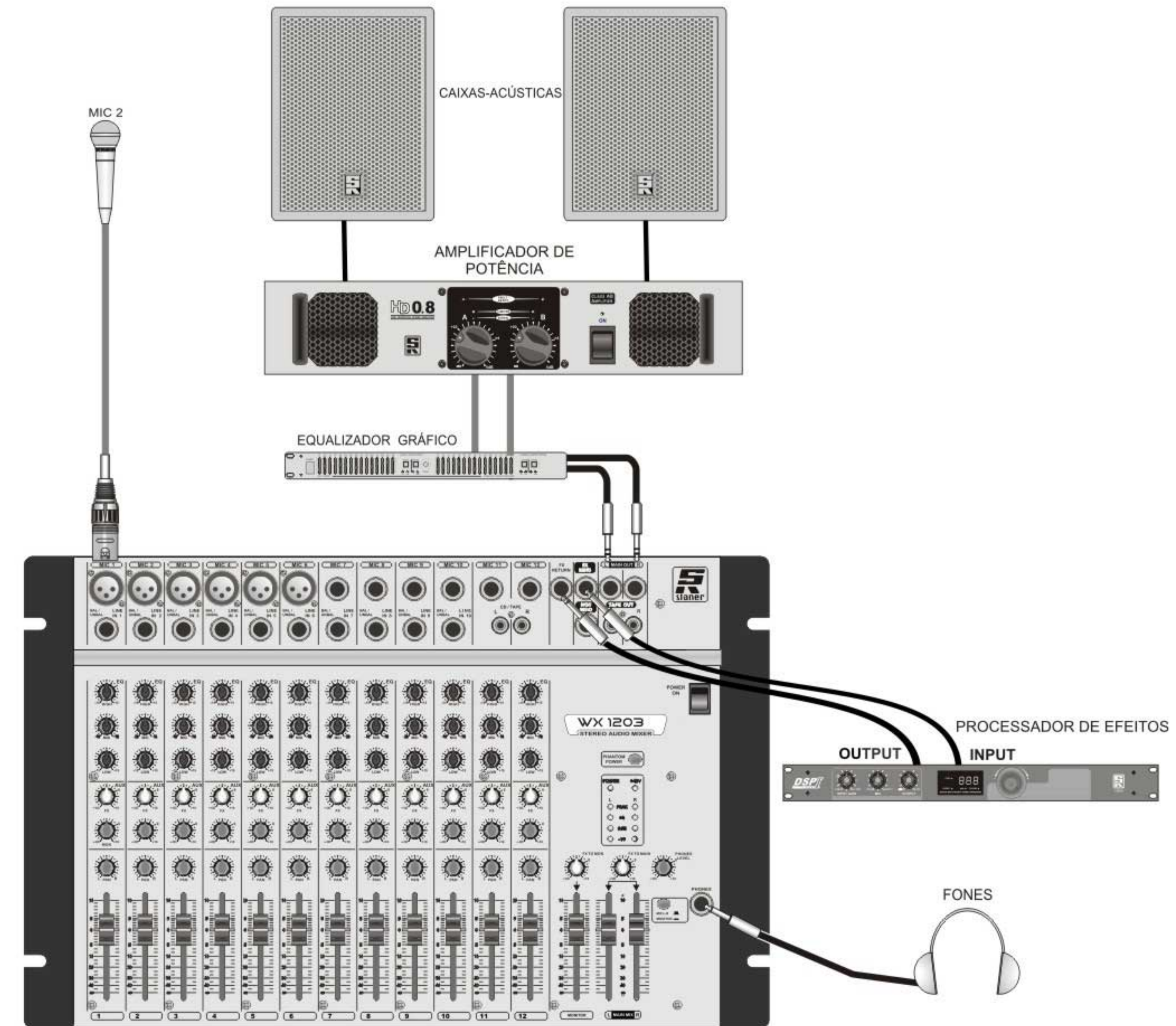

3.- MANUSEIO

3.1 - EXEMPLO 1

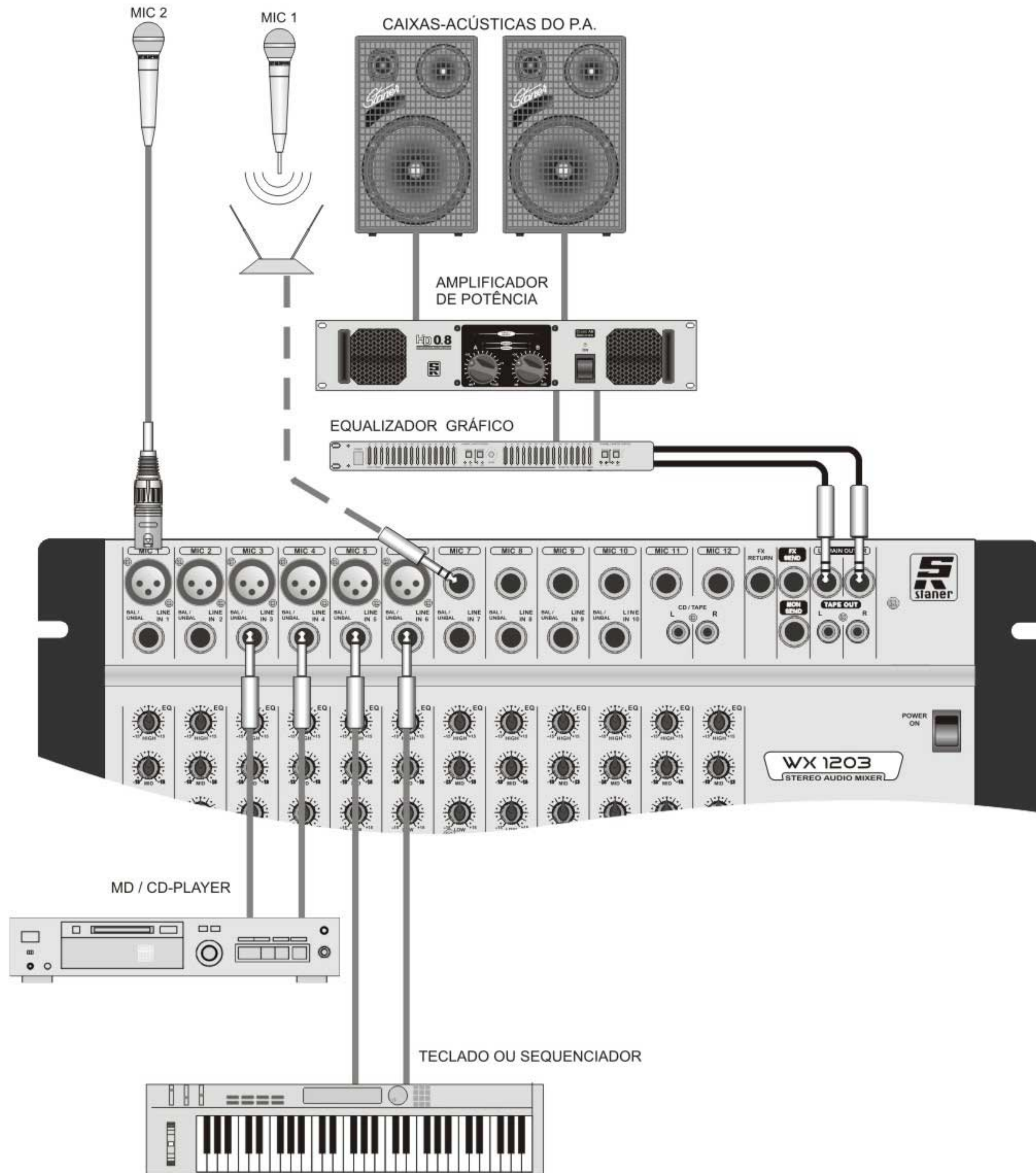

1.3 - MONITORES

Conexões e Controles

17 MONITOR SEND

Esta saída contém a soma (mixagem) dos sinais provenientes dos canais individuais enviadas através do controle MON.

18 FX SEND

Esta saída contém a soma (mixagem) dos sinais provenientes dos canais individuais enviadas através do controle EFX. A mesma deve ser conectada à entrada de um processador de efeitos (reverb., delay, etc)

19 FX RETURN

Esta entrada recebe o sinal proveniente da saída do processador de efeitos.

20 FX TO MON

Através deste controle ajusta-se o nível de sinal proveniente da entrada EFX RETURN sobre o canal de MONITOR.

21 FADER (VOLUME)

Através deste controle determina-se o nível de sinal que é enviado à saída MONITOR SEND.



1.3 - MONITOR / PHONES

Conexões e Controles (Continuação)

22 PHONES LEVEL

Através deste controle determina-se o volume da saída PHONES.

23 PHONES SOURCE

Determina-se através desta chave qual sinal estará presente na saída PHONES.

24 PHONES

Saída para conexão de um par de fones.

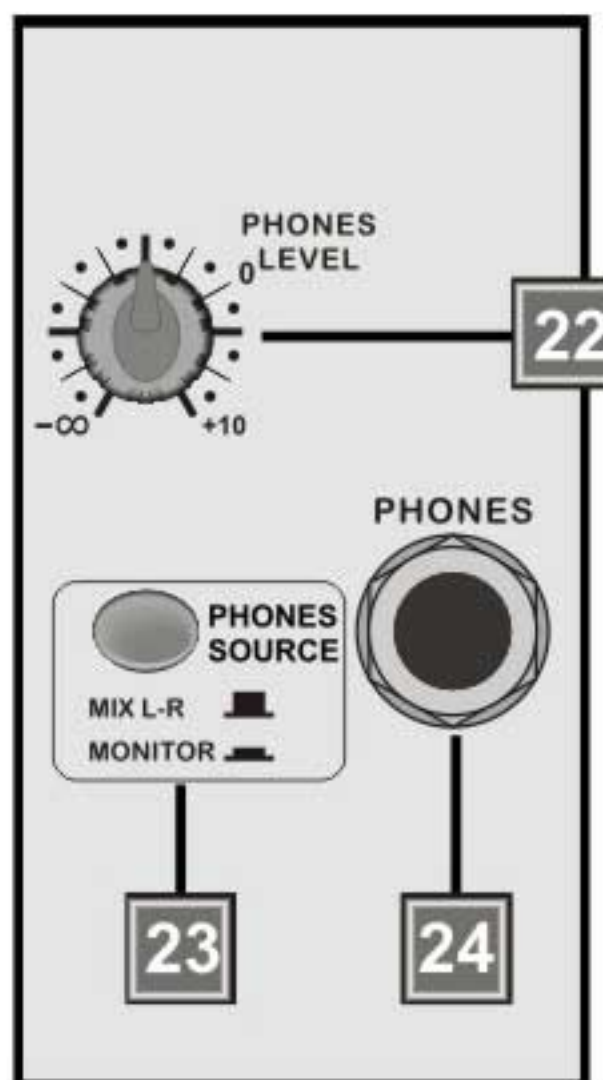

2.- CONEXÕES COM A REDE ELÉTRICA

25 POWER ON

Chave destinada a ligar/desligar o aparelho. Quando ligado acende-se o LED azul (POWER).

26 FUSE

Porta-fusível; contém um fusível de ação rápida 0,2A.

27 127 / 220

Chave seletora de voltagem. Deve ser ajustada conforme a tensão da rede local.

28 CABO DE FORÇA

Cabo destinado a conectar o aparelho à rede elétrica.

